

スペーサー

サイコロ



- ☆スラブ下筋・打放し用
- プラスチック製
- 打放しスラブに最適

サイズ	色	入数
H20	グレー	3,000(1500×2)
H25	グレー	2,000(1000×2)
H30	グ ・ 白	1,000
H40	白	800

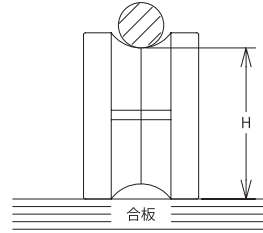

サイコロH30-40

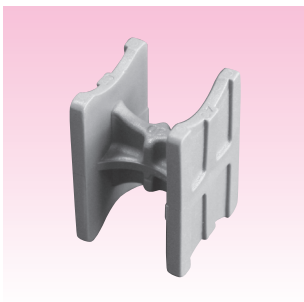

- ☆スラブ下筋・打放し用
- 安定した形状の新タイプが誕生しました。
- プラスチック製
- 従来のX型より、強度もバランスもアップしました。

サイズ	色	入数
H30-40	グレー	1,000

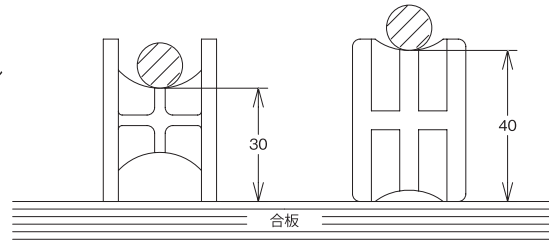

サイコロPL付

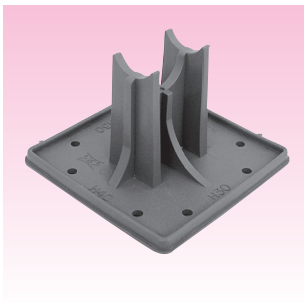

- ☆断熱材用
- プラスチック製
- 沈み止めプレートとスペーサーが一体になっています。
- スベリ止めの突起付
- コシカケと併用でき上、下筋を同一箇所で使用出来ます。

サイズ	色	入数
H30-40	グレー	400

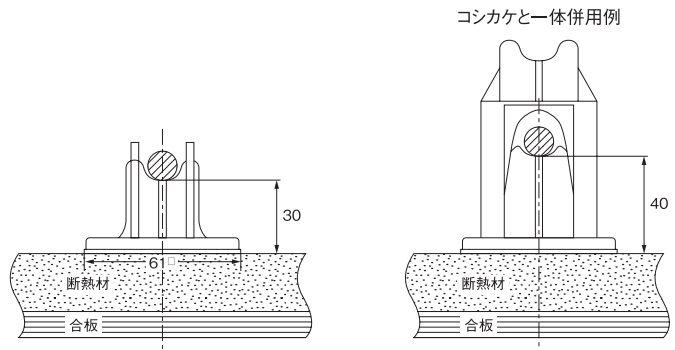

サイコロH30~60



- ☆上、下筋用
- プラスチック製

サイズ	色	入数
H30~60	グレー	300

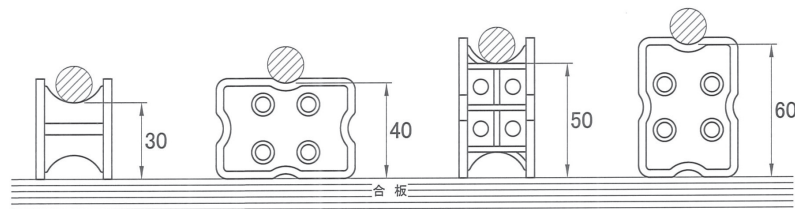

キソ用サイコロ



- ☆基礎用
- プラスチック製

サイズ	色	入数
H50-60	グレー・白	300
H40~70	グレー	250

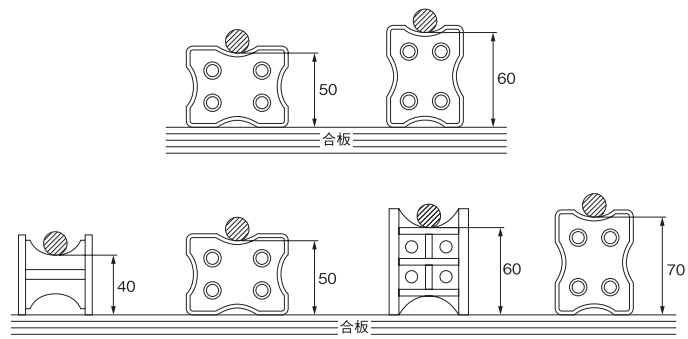

ブロックサイコロ



☆基礎・梁・梁カンザシ筋・土間工事用スペーサー

- 従来品より強度がアップしました。
- カブリ厚4種類・5種類兼用！
- コンクリートの廻りがよく、露出面が少ない
- プラスチック製の為、軽量で取り扱いが便利です。

サイズ	色	入数
H40~ 70	グレー	200
H60~100	グレー	60

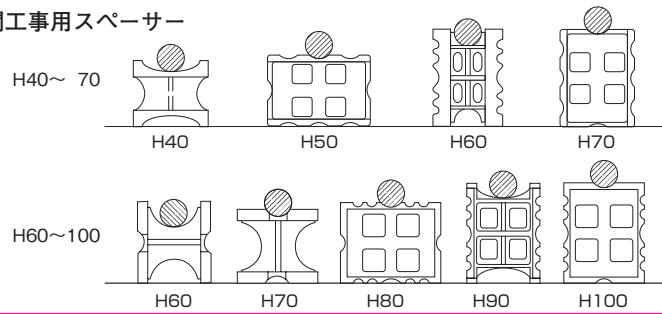

ハリ用サイコロ

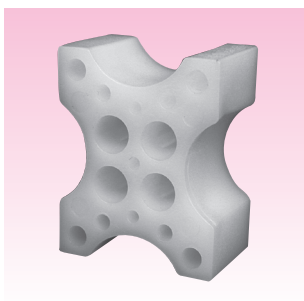

☆梁用カンザシ筋受け

- プラスチック製

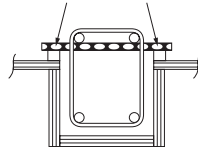

サイズ	色	入数
H30-40	白	500

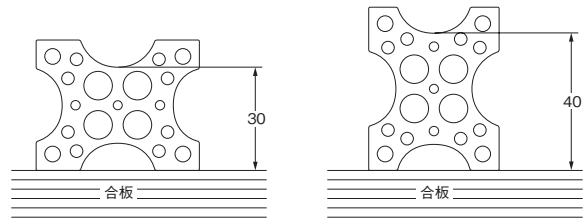

コシカケ



※グレータイプ

- プラスチック製
- 下筋をまたぎ合わせます。(H50-60以外)

サイズ	色	入数	A寸法
H 50- 60	白	600	15
H 70- 80	グレー	300	53
H 90-100	グレー	250	56
H110-120	グレー	200	59
H130-140	グレー	150	66
H150-160	白	120	67
H170-180	白	100	88

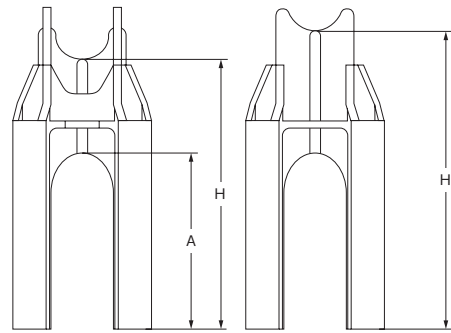

シキプレート

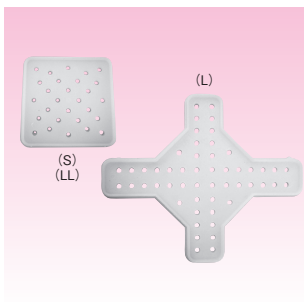

☆断熱材用スペーサー
沈み防止板

- プラスチック製
- 底部に滑り止めの突起を設けております。

形式(サイズ)	入数	適応商品
S型	1,000	コシカケ・パテントスペーサー下筋
L型	500	パテントスペーサーH50~H200
LL型	300	パテントスペーサーH170~H250

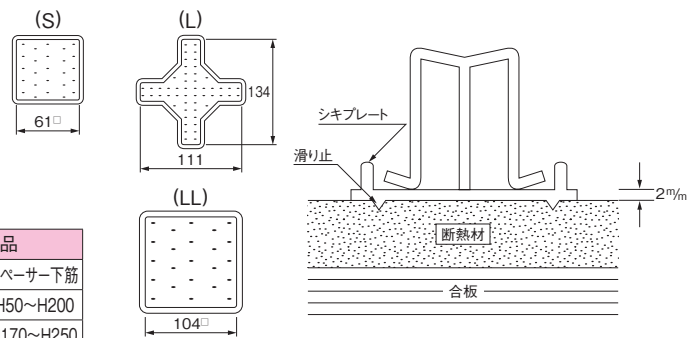

敷鉄板



☆断熱材用スペーサー
沈み防止板

- 作業性、安全性向上のため角をRカットしました。

入数
400

