

新サイズ

カ ル ス ポ

コンクリート打継用 軽量スポンジ

設置



打設



解体



- ・軽くて持ち運びが楽々！
- ・狭い場所でも簡単施工！
- ・コン止め場所に応じて4タイプ！
- ・転用が利くので経済的！

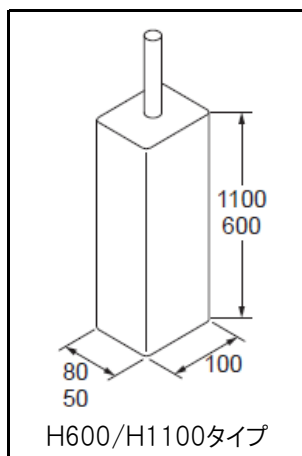
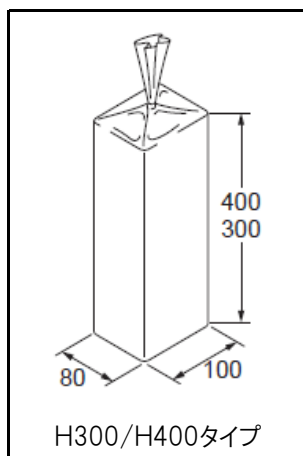

サイズ・入数表

	大 80x100	小 50x100	専用替袋	
			内袋	ウレタン 外袋
H300	●200入		○	なし
H400	●150入		○	なし
H600	● 10入	● 10入	○	○半透明
H1100	● 10入	● 10入	○	○黄色

明日への建設工事に役立つ

inui 乾産業株式会社

本 社 / 大阪府八尾市

営業拠点 / 札幌・仙台・埼玉・東京・名古屋・大阪
神戸・広島・四国・福岡・沖縄

◆施工要領 (H1100タイプ)

コンクリート打設当日に解体すると転用回数増!

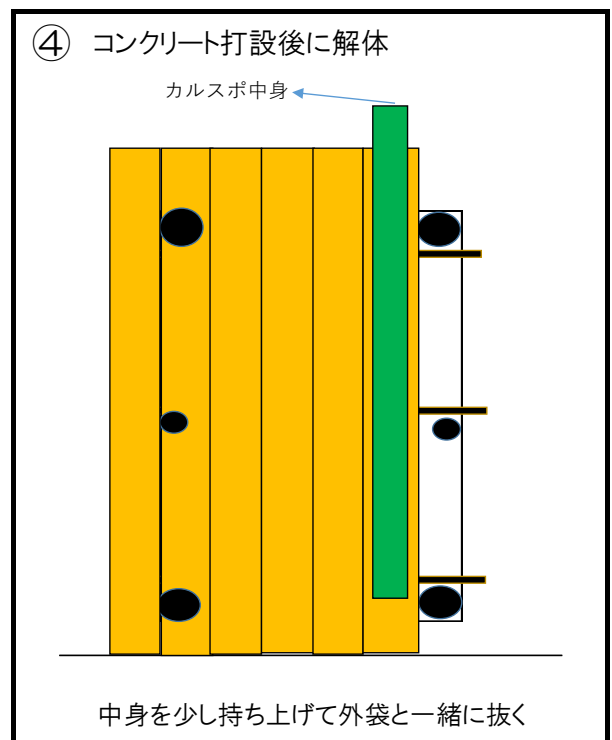
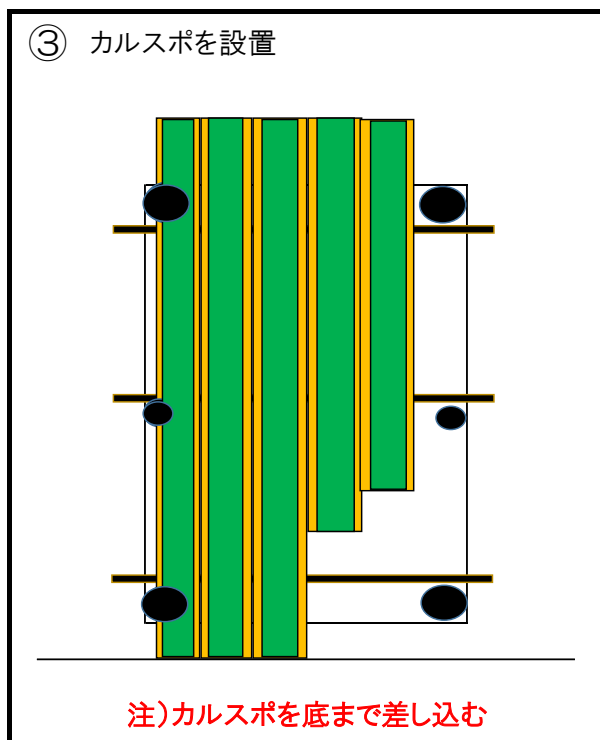
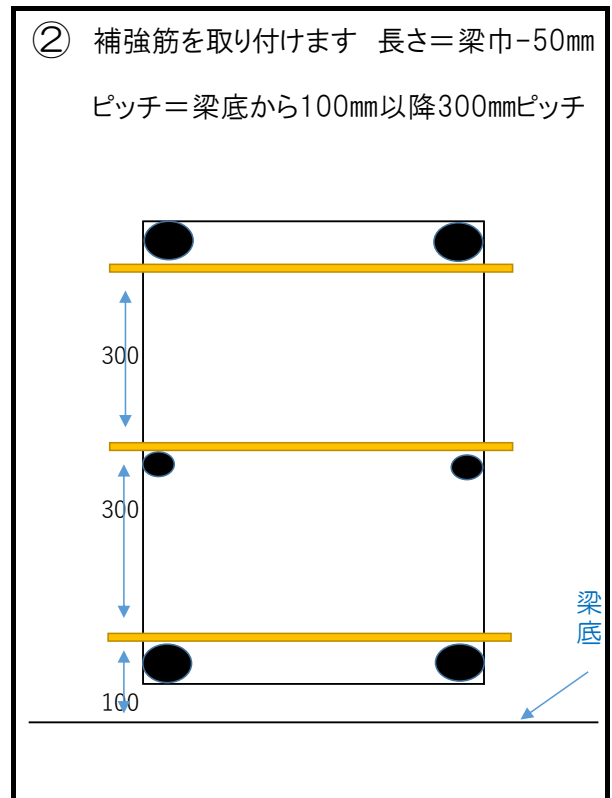
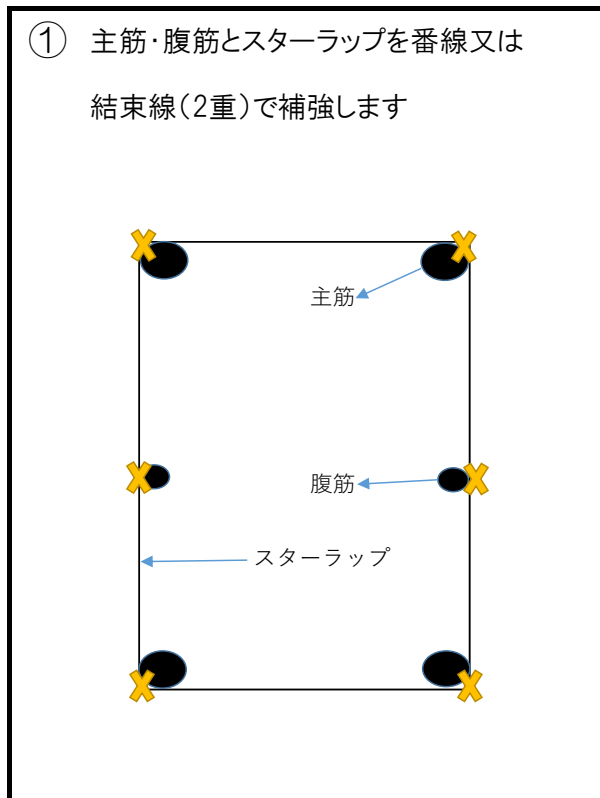

- 設置時のコンクリート天端に栈木、端角、アングル等を使用すると仕上がりが美しくなります。
- 基本的には上下2段の鉄筋部に500mmピッチ程度で結束補強して設置して下さい。
- 必ずスラブ床までカルスポが着くように設置し、一面のみをコンクリートと接触するように設置して下さい。
- 転用するには必ず「ビニールの破れ」などが無いか確認しご使用下さい。
- 解体時はカルスポをコンクリートと反対方向に押して軽く剥離させてから引抜くとスムーズに解体できます。
- 狭い場所や鉄筋が引っ掛かる場合は、無理に引っ張ると破損の恐れがありますので丁寧に解体して下さい。
- 替え袋(ビニール袋)とインシュロックのセットは、別売りしております。